



Historia

Durante seis años Dunton Alex ha ganado la competencia de altura que es parte del Festival de cometas en Wright Matar Diablo Hills.

La competencia es ganada simplemente por el piloto cuya cometa levante la mayor cantidad de la línea en 30 segundos.

Alex ganó este concurso por un período de seis años y se hizo conocido como el "Memorial Alex Dunton Altitud Sprint". En el séptimo año, dos de los concursantes superaron a Alex, pero sólo mediante el uso de una copia de su cometa, con la gentil ayuda del propio Alex.

Alex no tiene pretensiones acerca de la originalidad de su diseño. Él lo atribuye íntegramente a Hod Taylor, que es probablemente la primer persona que han combinado los elementos esenciales del delta y del Conyne que posee alas triangulares más un cajón central. Alex hace una serie de pequeñas mejoras en el diseño basico del delta cajon de Taylor, pero sólo una es importante: *hace que la cometa tenga mas sustentación, haciendo el cajon central recto y sin interrupciones. Alex cree que este proporciona una mejora clave en el ascenso.*

Tambien le hace un corte curvos en el borde de fuga para para disminuir el aleteo y para hacerlo mas estético.

Alex y sus amigos, como Phil Modjcski, Andy Fleming y Victoria Cuevas, han experimentado mucho con esta cometa. Pero ninguno mejora el diseño original de Duton. Su rendimiento es particularmente bueno con vientos suaves.

Alex normalmente utiliza Tyvek, para la mayoría de sus cometas. Sus técnicas se aplican al Tyvek, pero fácilmente cualquier constructor podría adaptar el diseño al polietileno, o materiales como Rip-Stop.

La cometa se puede escalar fácilmente hacia arriba o hacia abajo en tamaño, pero los límites extremos no han sido probadas.

El modelo original tiene 1,7 m de envergadura por 0,78 m de altura, en nuestro caso lo construiremos a 2,16 m de envergadura por 1m de altura.



Materiales:

Vela: 1,5 x 1,5 de Riptop, Tyvek o similar.

Estructura:

2 varillas Ø6mm de madera y de 995mm, para el borde de ataque.

2 varillas Ø6mm de madera y de 1000mm, para el cajon.

1 varillas Ø6mm de madera y de 834mm, para el cajon.

1 varillas Ø8mm de madera y de 1150mm, para la abridora.

1,5m de Cordin para el tiro.

2 conectores para la varilla de Ø8mm

2.5 metros de cinta de 20mm de ancho dacron o ripstop fuerte para borde de ataque.

- ⊕10 Agregar 10 mm para Doblado
- ⊕20 Agregar 20 mm para Doblado

Plano

Medidas en mm.

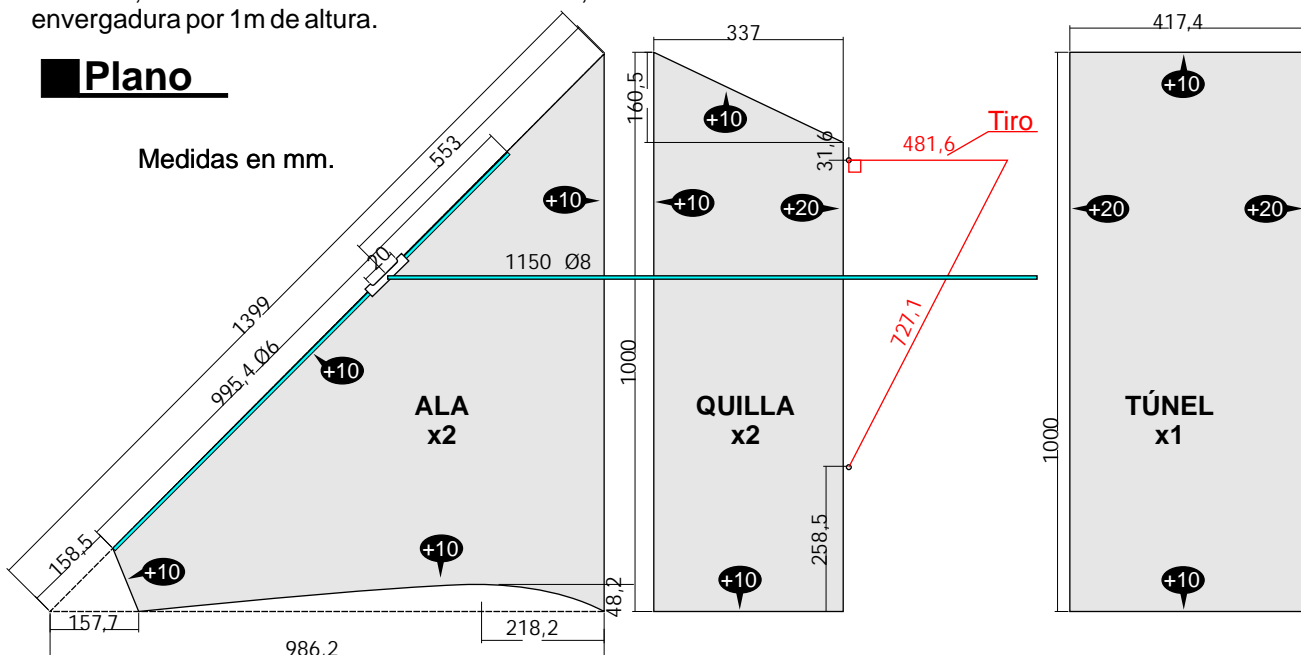

Medidas finales, sin dobladillo



Secuencia de costura

A- Primero unir la quilla al ala.
luego se cosen los dos
conjuntos de ala/quilla.

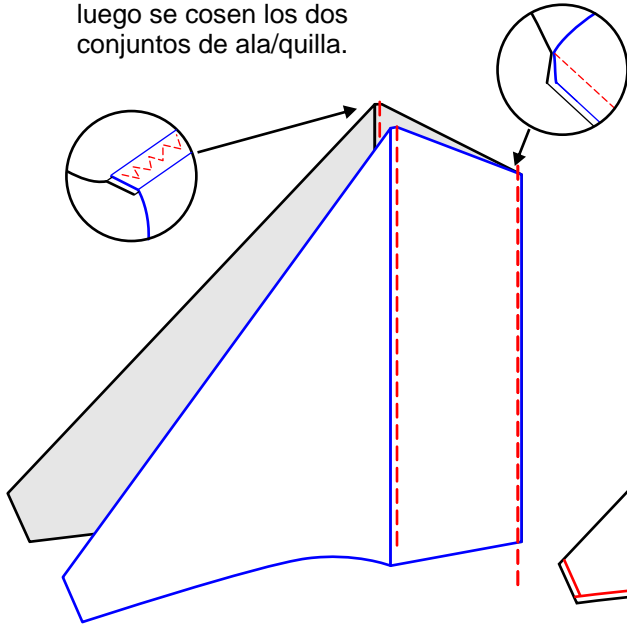

B- Se hace dobladillo en borde de ataque del
techo del túnel y en borde de fuga

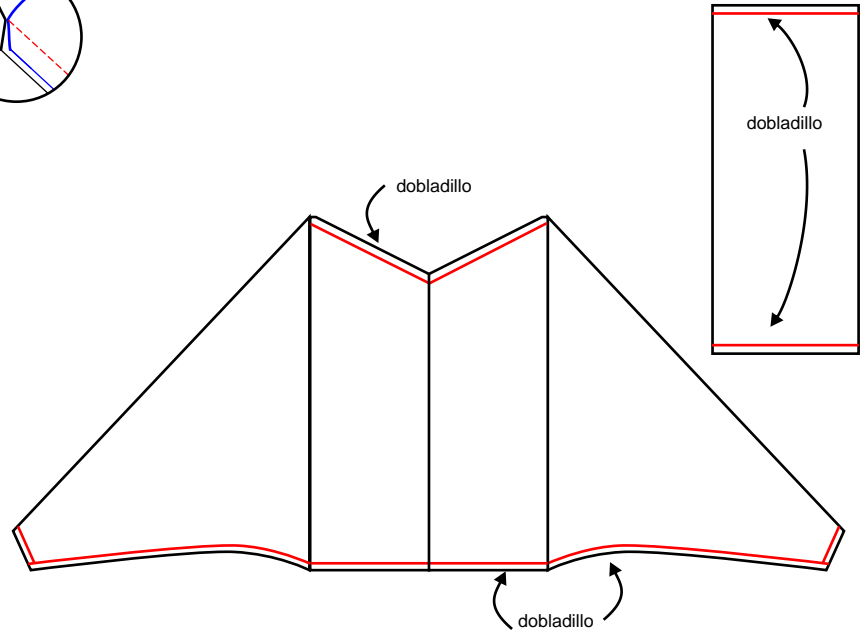

C- realiza costura en la base del túnel
para realizar el canal para la varilla.

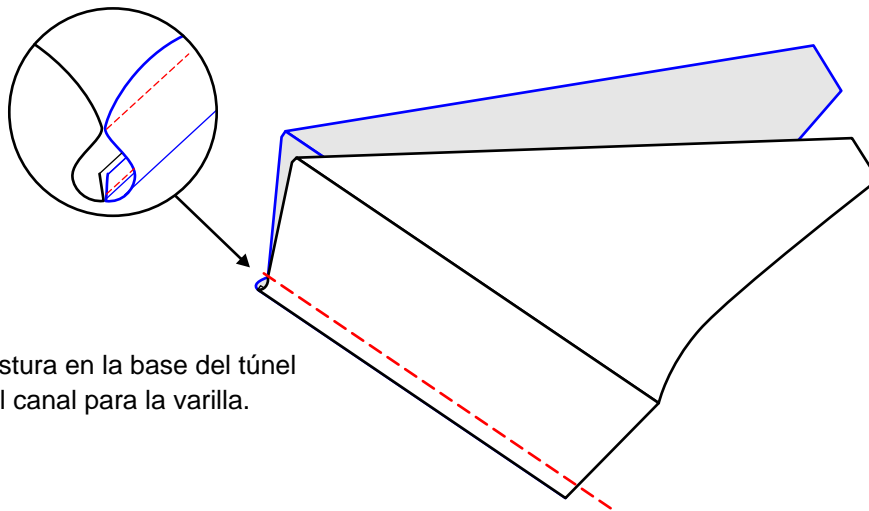

D- Se une el techo del tunel a la pieza Ala/Túnel,
dejando un canal para las varillas.

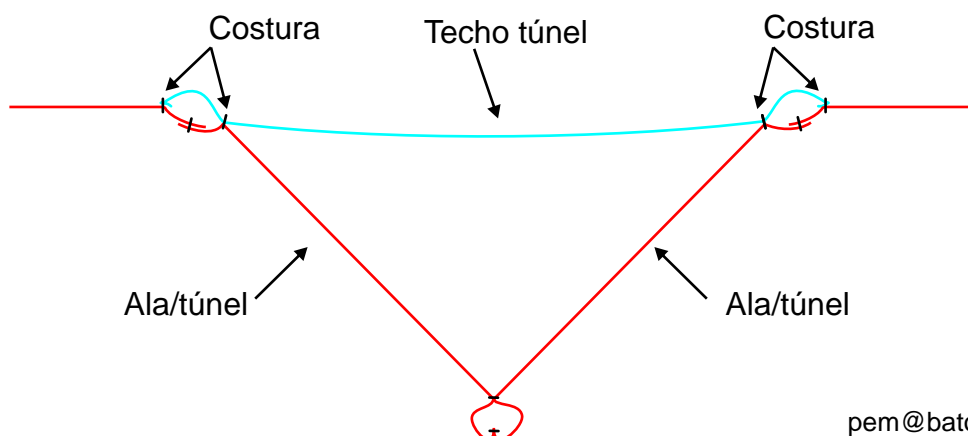



Secuencia de costura

E- Borde de ataque:

Se debe doblar a la mitad, la cinta de dacron o ripstop fuerte, se pasa pespunte y luego se dobla hacia afuera y se cose con zigzag

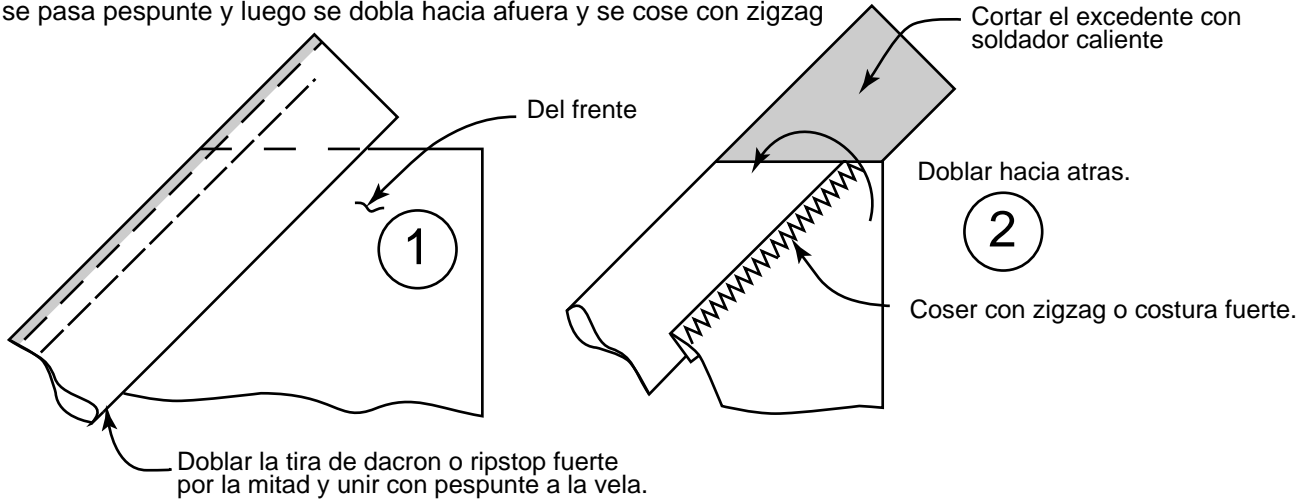

F-Siempre con un soldador caliente cortar ranuras para el conector de la varilla abridora, realizar los cortes en el extremo inferior del borde de ataque para insertar la varilla y hacer dos cortes en el tunel de la quilla para pasar los extremos del tiro que se anudan sobre la varilla.

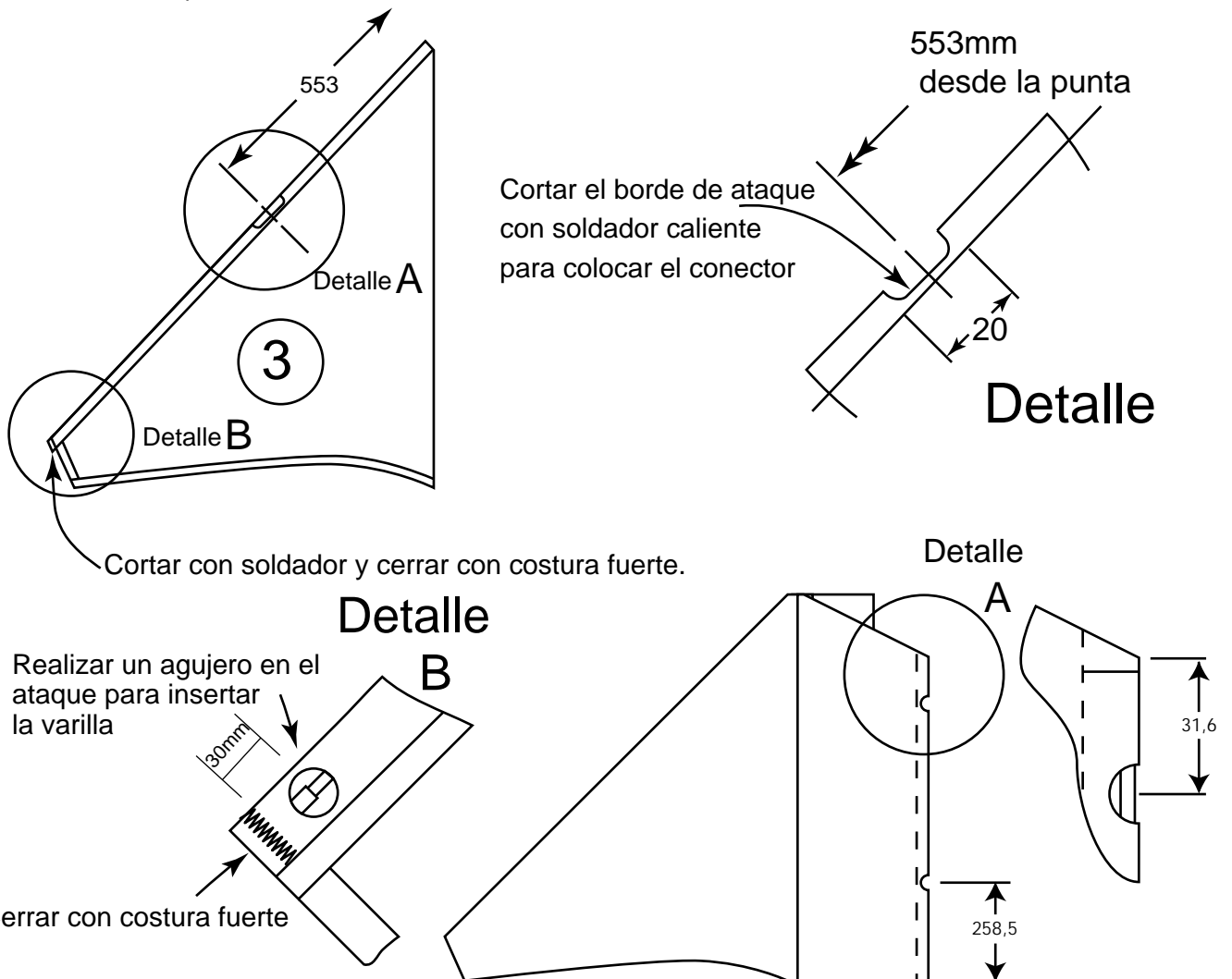



Estructura

Este modelo es ideal para vientos leves a moderados, por lo tanto utilizamos para la estructura, varillas de madera de $\text{Ø}6\text{mm}$ para toda la estructura y de $\text{Ø}8$ para la abridora.

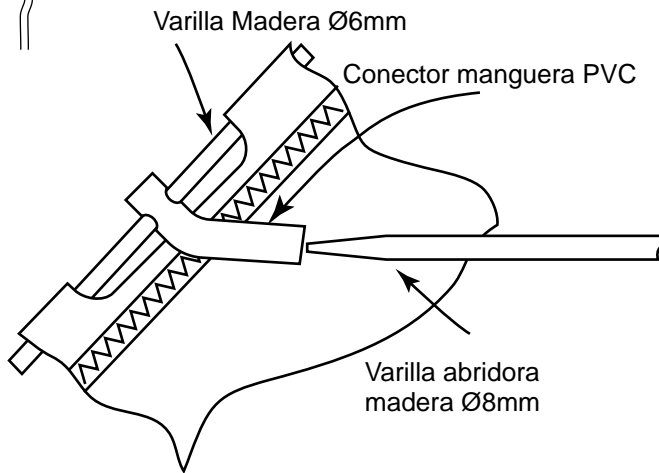
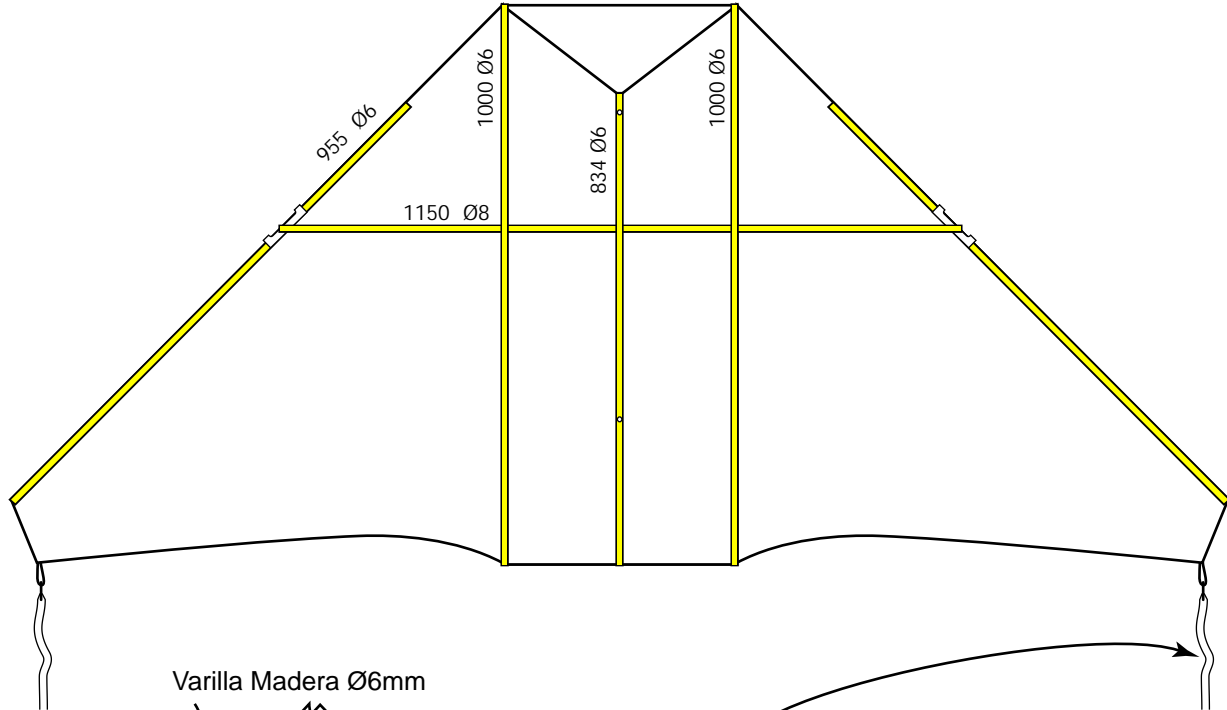

Si bien el delta box tiene un vuelo inmejorable, se le pueden agregar dos colitas de aprox 1 o 1.5m de largo con el fin de estabilizarlo y aleja los remolinos del borde de fuga.

